



MACCHINE UTENSILI - AUTOMAZIONI - IMPORT TOOLS

# PROMOZIONALE

10° edizione



## La nostra Storia

La **Maggiolo Attrezzature**, costituita nel 1978, è cresciuta anno dopo anno specializzandosi nel settore meccanico, riscontrando un sempre crescente apprezzamento per la **fornitura di utensili** per asportazione truciolo e la costruzione di utensili speciali a richiesta, sia in metallo duro che in HSS oltre che saldobrasati (md e diamante) e ad inserti con fissaggio meccanico.

In più di 40 anni di lavoro abbiamo aggiunto, pian piano, prestigiose marche di utensili e di macchine utensili.

Inoltre eseguiamo automazioni a richiesta del cliente, per il comparto meccanico e molti altri settori produttivi industriali, fino a proporre da oltre 5 anni i robot collaborativi a 6 assi (cobot).

Da sempre proponiamo ai nostri clienti il **servizio di affilatura e rivestimento degli utensili**, oggi, in aggiunta, offriamo anche l'**assistenza meccanica ed elettronica** alle macchine utensili, direttamente con il nostro personale.

La nuova sede, aperta a gennaio 2017, essendo collocata in un punto strategico ci permette una maggiore visibilità, oltre che una migliore fruibilità.

# INDICE

**Utensili Industriali**

---

**Strumenti Di Misura**

---

**Macchine Utensili**

---

**Utensili Elettrici e Pneumatici**

---

**Automazione e Robotica**

---

**Utensili Manuali e Sollevamento**

---



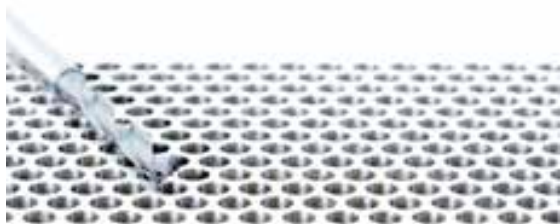

## WDO-SUS-3/5D

Punte in metallo duro con fori di lubrificazione adatte alla lavorazione dell'acciaio inox

## TRS-HO-3/5D

Punte a 3 eliche per una migliore velocità di foratura e una durata superiore dell'utensile, con fori di lubrificazione; adatte alla lavorazione degli acciai



## HYP-HP-3/5/8D

Punte in metallo duro con rivestimento WDI per applicazioni generali



## WX-HS-CRE

Fresa torica a 4 eliche in metallo duro con rivestimento WX, corta con ampio raggio

## WXL-LN-EDS

Fresa piana a 2 eliche in metallo duro con rivestimento WXL, per acciai temprati fino a 52 HRC



### PXNL OH

Testina di fresatura intercambiabile in metallo duro con elica variabile e foro di refrigerazione per sgrossatura su materiali fino a 45 HRC



### PXBE OH

Testina sferica in metallo duro con elica variabile e refrigerante interno, applicazioni fino a 5xD su materiali fino a 60 HRC

### A-POT

Maschio da taglio per acciaio sinterizzato per fori passanti, alta velocità per maschiatura su acciai generici, alluminio e inox



### A-SFT

Maschi da taglio per acciaio sinterizzato per fori ciechi, alta velocità per maschiatura su acciai generici, alluminio e inox



### A-XPF

Maschio a rullare per acciaio sinterizzato per fori passanti e ciechi, alta velocità per maschiatura su acciai generici, alluminio e inox



### WH-EM-PNC

Fresa a filettare in metallo duro per piccole misure, adatta alla lavorazione di tutti i materiali e acciai temprati fino a 50HRC



## LIME ROTATIVE

Cerini offre una vastissima gamma di lime rotative in metallo duro con possibilità di rivestimento e di esecuzione di lime speciali a richiesta.

## AEROSPACE LINE

Tra i prodotti Cerini sono presenti moltissime frese specifiche per il settore aerospaziale, in particolari per la lavorazione di materiali tra i quali kevlar, PVC, titanio e fibra di vetro.



## KIT FRESE 640WY – SHARK LINE

Sono disponibili a magazzino kit di 4 frese in metallo duro Cerini 640WY ( $\phi 6 - 8 - 10 - 12$ ) caratterizzate da elica differenziata e passo variabile, possibilità di effettuare sgrossatura e finitura con lo stesso utensile, idonee per acciai generici, INOX, titanio e leghe resistenti al calore.



**109 - F**

**Fresa forante con taglio fine specifica per fibra di carbonio**



**110A**

**Fresa monotagliante con elica destra per la lavorazione dell'alluminio**



**102T**

**Fresa a copiare a raggio, adatta per leghe leggere, materie plastiche e titanio**

**118**

**Punta a spirale con tolleranza H6 adatta a forare il Kevlar**





## FRESE INTEGRALI PER IL CONTROLLO DELLE VIBRAZIONI, AD ALTE PRESTAZIONI

## FRESE AD INSERTI A FORTE AVANZAMENTO



## FRESE AD INSERTI A SPALLAMENTO

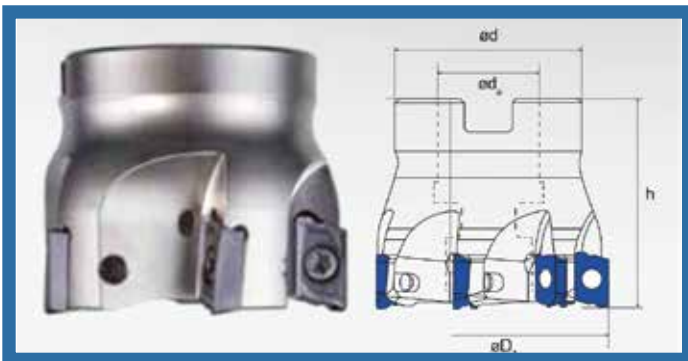

## FRESA TORICA 6 TAGLIANTI MINI BOOSTER



### **King Drill – PUNTE AD INSERTI**

**DAL  $\varnothing$  12 AL  $\varnothing$  60**  
**2XD – 3XD – 4XD – 5XD**  
**DAL  $\varnothing$  61 AL  $\varnothing$  100**  
**3XD – 4XD**  
**CON LE CARTUCCE**



### **TPDB – PUNTE A CUSPIDE**

**DAL  $\varnothing$  10 AL  $\varnothing$  33**  
**3XD – 5XD – 8XD**



### **VLT – PUNTE CON LE CARTUCCE**

**DAL  $\varnothing$  25 AL  $\varnothing$  80**  
**5XD – 8XD**

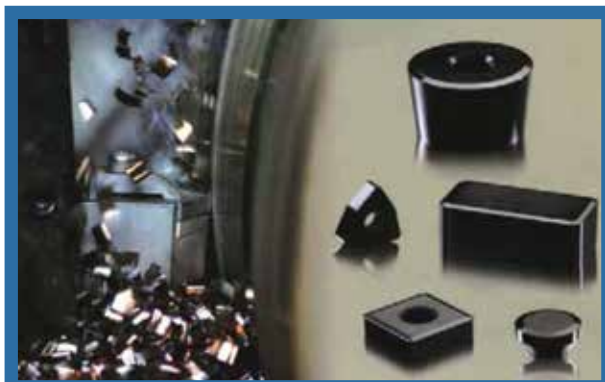

### **INSERTI IN CERAMICA**

**PER ACCIAI CON DUREZZA SUPERIORE AI 45 HRC E PER**  
**GHISA, SIA PER SGROSSATURA CHE PER FINITURA.**



### PCD

**INSERTI IN DIAMANTE POLICRISTALLINO PER SUPERFINITURA SU LEGHE DI ALLUMINIO, LEGHE DI RAME, FIBRE DI VETRO E PLASTICA RINFORZATA.**



### RM 3-4-8-16

**FRESE AD INSERTI PER ASPORTAZIONI SIA AD INTERPOLAZIONE, CHE IN RAMPA, ED ANCHE PER FRESATURA ELICOIDALE PER FORI CIECHI E PASSANTI.**



## FRESE FRONTALI CON TESTA SEMISFERICA

D1 mm	R Mm	L1 mm	L2 mm	GAMBO mm	PREZZO LISTINO
1	0.5	2	50	4	7,80
1.5	0.75	3	50	4	7,80
2	1	4	50	4	7,80
2.5	1.25	5	50	4	7,80
3	1.5	6	50	4	7,80
3.5	1.75	7	50	4	7,80
4	2	8	50	4	7,80
5	2.5	10	50	6	14,05
6	3	12	50	6	14,05
8	4	16	60	8	24,95
10	5	20	75	10	41,70



## FRESE FRONTALI CON TESTA PIANA

D1 mm	L1 Mm	L2 mm	GAMBO mm	PREZZO LISTINO
1	3	50	4	6,75
1.5	4	50	4	6,75
2	4	50	4	6,75
2.5	6	50	4	6,75
3	8	50	4	6,75
3.5	10	50	4	6,75
4	10	50	4	6,75
5	13	50	5	12,15
6	15	50	6	12,15
8	20	60	8	21,60
10	25	75	10	36,15



## FRESE FRONTALI CON TESTA PIANA

D1 mm	L1 Mm	L2 mm	GAMBO mm	PREZZO LISTINO
1	3	50	4	6,75
1.5	4	50	4	6,75
2	4	50	4	6,75
2.5	6	50	4	6,75
3	8	50	4	6,75
3.5	10	50	4	6,75
4	10	50	4	6,75
5	13	50	5	12,15
6	15	50	6	12,15
8	20	60	8	21,60
10	25	75	10	36,15



## FRESE FRONTALI CON TESTA PIANA TORICHE

D1 mm	R Mm	L1 mm	L2 mm	GAMBO mm	PREZZO LISTINO
3	0.5	10	50	4	10,50
3	1	10	50	4	10,50
4	0.5	10	50	4	10,50
4	1	10	50	4	10,50
5	0.5	13	50	5	20,75
5	1	13	50	5	20,75
6	0.5	15	50	6	20,75
6	1	15	50	6	20,75
6	2	15	50	6	20,75
8	0.5	20	60	8	34,25
8	1	20	60	8	34,25
10	0.5	25	75	10	53,20

**Produciamo frese, punte, portainseriti e barenii speciali a fissaggio meccanico.**



**FRESE AD INSERTI SPECIALI**



**PUNTA MULTIDIAMETRO  
AD INSERTI**



**BARENO CON TESTINE  
MICROMETRICHE**



**BARENO AD INSERTI**



**Frese sagomate, a T,  
concave, convesse etc...**



*Siamo distributori autorizzati dal 2017 per Padova e provincia dell'intera gamma Speroni.*

*Dal 1963 Speroni progetta soluzioni all'avanguardia con risultati di misurazione indipendenti dall'operatore.*

Velocità, precisione e semplicità di utilizzo sono alcune delle caratteristiche del sistema di misura STP MAGIS automatico CNC e del sistema FUTURA che, grazie all'episcopia integrata **permette di valutare lo stato di usura del tagliente.**

**INTELLIGO** è un software per l'industria 4.0 integrabile a CAM e TMS, **che permette di organizzare i vostri utensili in modo semplice, intuitivo ed economico.**





Fondata oltre 50 anni fa con l'impegno di rispondere alle esigenze dei consumatori in materia di calibri e strumenti di alta qualità, dal 2017 **siamo loro distributori autorizzati**.

Demm, assieme ai calibri, ai grandi calibri, ai truschini, ai comparatori, alle righe, agli strumenti di controllo, agli strumenti per gli ingranaggi, **può contare su una gamma di articoli speciali unica**.

Inoltre ha la possibilità di realizzare strumenti su specifica richiesta del cliente.



**CALIBRI A COMPARAZIONE  
DIGI PLATON**



**CALIBRI PER GOLE  
DIGI ULISSE**



**CALIBRI DI PROFONDITA'  
DIGI RIGOR**



**CALIBRI TASCABILI  
DIGI ARCER**



**CALIBRI SPECIALI  
DIGI GRAF**



**COMPARATORI DIGITALI  
A BRACCI - IRIS**



**GRANDI CALIBRI IN FIBRA DI CARBONIO - ERACLE**



**TRUSCHINI ROY**



**RIGHE DI CONTROLLO LETO**



**BANCO PER CONTROLLO STRUMENTI - DIGILINEA RAPID**



**PRESETTING CRONO 400-600**



**STRUMENTI PER INGRANAGGI ROTOR CENTER**



**ACCESSORI**

## ART 500-181-30 SERIE ABSOLUTE AOS

CALIBRO DIGITALE A CORSOIO MM 150

PROMO € 82,90



## MICROSCOPIO CON INGRANDIMENTI 30X

OBBIETTIVO 2X E OCULARE 15X  
COMPLETO DI TESTINE MICROMETRICHE E  
LUCE ANULARE LED

PROMO € 4.990,00



## RUGOSIMETRO PORTATILE

SURF TEST SJ-210

PROMO € 1.899,00



## ALTIMETRO CODICE 518-240 / 518- 244

SENZA/CON SPOSTAMENTO SU CUSCINO  
D'ARIA, METRICO .  
CAMPO DI MISURA 0-350 MM

PROMO € 2.799,00/ 2.999,00

Siamo rivenditori Fom, ditta produttrice di **troncatrici per alluminio e PVC** (di cui è leader), **centri di lavoro, linee automatiche di lavorazione profili in alluminio e PVC, pantografi, intestatrici, foratrici e cianfinatrici.**



## MATISSE

**Pantografo elettropneumatico con rotazione del profilato in lavorazione**

## LT 500

**Linea di taglio con lama da  $\varnothing$  500**  
**L'impianto, interamente comandato da un controllo numerico, produce, partendo dalle barre, montanti e traversi di serramenti a misura**



## DALI

**Centro di lavoro a 4 assi a controllo numerico**



### **BLITZ ALVA 550**

Troncatrice a due teste con lame in widia  $\varnothing$  550 mm con spostamento motorizzato della testa mobile e inclinazione pneumatica delle teste

### **SPRING 45A**

Troncatrice frontale monotesta  $\varnothing$ 450 con posizionamento elettropneumatico dell'inclinazione.



Già dal 2019 abbiamo al nostro interno un **TECNICO COMMERCIALE**, che avendo un'esperienza decennale, sia sulle macchine cnc che su quelle tradizionali, è in grado di dare **ASSISTENZA TECNICA** (entro le 48 ore) a tutti i clienti FOM, e non solo, per qualsiasi problematica meccanico/elettronica.



### SEGATRICE GBS 171

Per tagli da 0° a 60° a sx.  
Taglia tondi da 172 mm

**PREZZO PROMO: € 950,00**

### SEGATRICE GBS 218GH AUTOCUT

Discesa per gravità per tagli da 0° a 60° a sx  
Taglia a 90° tondi da 185 mm e sezioni rettangolari da 200x150 mm / nastro da 27 mm





**PREZZO PROMO: € 2390,00**



### Cubo 300 NC

Segatrice automatica idraulica a controllo numerico per la produzione di serie di tubi, profilati, travi e barre di medie dimensioni per tagli fino a 60° sinistra in ciclo automatico

SCHEDA TECNICA - TECHNICAL FEATURES

				
 0°	255	230	300X180	
 45°	210	190	200X160	
 60°	135	110	130X100	

Proponiamo **nastri Greenband per segatrici a nastro** per qualsiasi marca e qualsiasi materiale.

Assieme ai nastri, offriamo alla clientela il **servizio tecnico di analisi pratica** per la scelta della migliore tipologia di prodotto, dando gratuitamente un nastro di prova.



**M42 PRIME**



**M42 PROFIL**



**M42 TOP**



**M51 EVO**



**M90 ENDURANCE**



**M90 PERFORMANCE**



**TCG SEGMENTED**



**TCT ADVANCED**



### **AFFILATRICE APE 60**

Capacità di affilatura da  $\varnothing$  3 a 60 mm, adatta per punte elicoidali, maschi e svasatori.

Efficace affilatrice per punte a gradino

### **AFFILATRICE CUOGHI MICRA 10 INTEGRAL**

Ideale per l'affilatura di micropunte dal  $\varnothing$  0,5 a 16 mm in Hss e metallo duro.

Assottigliamento del nucleo positivo e negativo.



### **AFFILATRICE A 4 ASSI CNC – MAC20**

L'affilatrice MAC 20 per mezzo di un tastatore elettronico di precisione, posiziona automaticamente l'utensile da affilare secondo le indicazioni del software di programmazione.

Capacità di affilatura dal  $\varnothing$  2 a 20 mm

Maxmatic è una new company giovane e dinamica produttrice di unità di foratura, maschiatura e fresatura, sia CNC che idrauliche/elettropneumatiche.

### UNITA' DI FORATURA



### SLITTE DI AVANZAMENTO





**TCS E**

**Trapano – fresa serie High-Tech con trasmissione ad alto rendimento e variatore di giri elettronico mediante inverter vettoriale**

**R32**

**Trapano serie medio-pesante con trasmissione ad alto rendimento**



**MDR 12**

**Maschiatrice automatica a velocità variabile**

## MICROFORATRICE

Con elettromandrino fino a 60.000 Rpm, per punte fino a diametro 4.00 mm.



## MICROMASCHIATRICE

- Maschiatura da M 0.2 fino a M 3 (scelta del passo sul di splay)
- Assenza della patrona
- Giri regolabili da 0 a 2000 tramite menù sul display
- Profondità di filettatura fino a 45mm
- Filettatura anche sinistra (versione a richiesta)
- Pedaliera in alternativa al pulsante manuale
- Versione con controllo elettronico della profondità (a richiesta)
- Versione automatica per transfer ed automazioni
- Produttività nella versione manuale: 900/1100 pezzi filettati
- Nuove versioni per l'utilizzo delle filiere

**Castrol dispone di tutti gli oli e i lubrificanti industriali e di tutte le competenze del settore necessari per contribuire a ridurre i costi totali, incrementando produttività, affidabilità e sostenibilità.**



## **LAVORAZIONI METALLI**

- **DETERGENTI INDUSTRIALI**
- **PRODOTTI ANTICORROSIVI**
- **FLUIDI PER LA FORMATURA (Operazioni di TRAFILATURA, STAMPA E IDROFORMATURA)**
- **TRATTAMENTI TERMICI**
- **BASI MINERALI (Operazioni di SGROSSATURA, FINITURA, SUPERFINITURA, LEVIGATURA)**
- **REFRIGERANTI SOLUBILI**
- **FLUIDI SINTETICI (Operazioni di TAGLIO e RETTIFICA)**



## **LUBRIFICANTI**

- **OLI PER CATENE** • **OLI PER COMPRESSORI** • **OLI PER INGRANAGGI** • **OLI PER TURBINE** • **GRASSI** • **FLUIDI IDRAULICI**



## BLACKS

Costruttore nazionale di mandrini di altissima qualità, pinze, codoli, ghiera, macchine di calettamento a caldo.

Tra i prodotti di mandrineria elenchiamo:

- SK-DIN 69871
- MAS 403 BT/JIS 6339
- HSK DIN 69893 ISO 12164 - 1
- CAPTO POLIGONALE ISO 26623 - 1
- DIN 2080
- VARILOCK
- MANDRINI CON GAMBO CILINDRICO
- PORTA ALESATORI OSCILLANTI
- MANDRINI SPECIALI A RICHIESTA



## UTENSILI ELETTRICI E PNEUMATICI



Siamo distributori ufficiali Flex per il settore industriale, produttore tedesco che da oltre 90 anni è specializzato in utensili elettrici e a batteria, dove robustezza ed intelligenza si incontrano.



### L-1001 1010 W

Smerigliatrice angolare da 1010 Watt  
Max diam. corpo di levigatura: 125 mm  
Numero di giri a vuoto: 10000/min  
Peso: 2.2 kg  
Lunghezza cavo: 4 mt

### L-810125 800 W

Smerigliatrice angolare da 800 Watt  
Max. diam. corpo di levigatura: 125 mm  
Numero di giri a vuoto: 10000/min  
Peso: 2.2 kg  
Lunghezza cavo: 4 mt



### PD 2G 10.8-EC

Trapano avvitatore a percussione a batteria a 2 velocità 10,8V  
Tensione batteria 10,8 v  
Capacità batteria 2,5 / 4,0 / 6,0 Ah  
Coppia di serraggio max. 32 / 58 Nm  
Posizioni di regolazione coppia 24+1  
Peso senza batteria 1,14 kg



### PD 2G 18.0-EC/2.5 Set

Trapano avvitatore a percussione a batteria a 2 velocità da 18 V con 3 batterie agli ioni di litio AP 18.0/2.5, un carica-batterie rapido CA 10.8/18.0 ed una valigetta di trasporto L-BOXX 136

### IW 1/2" 18.0-EC

Avvitatore a percussione a batteria 18,0 V  
Tensione batteria: 18 V  
Capacità batteria: 2,5 / 5,0 Ah  
Coppia max.: 250 Nm  
Posizioni di regolazione coppia: 3 (140 / 170 / 250 Nm)      Numero di giri a vuoto: 600-2500/min.  
Numero di percussioni a vuoto: 3300/min.  
Attacco utensile: 1/2"  
Peso senza batteria: 1,1 kg



### BRE 14-3 125 SET

Levigatrice a nastro per tubi TRINOXFLEX

Braccio di levigatura con supporto elastico e di alta qualità: in metallo leggero con 2 galoppini, per avvolgere comodamente tubi fino a max. 270°

Cambio del nastro abrasivo rapido e senza utensili

Con in dotazione attacchi a gambo per mole a nastro, nastri abrasivi per levigatura e lucidatura e valigetta L-BOXX 136

*Ober*<sup>®</sup>



### REBEL BTR 170

RIVETTATRICE CORDLESS PER DADI A RIVETTO INOX;  
SMART PERFORMANCES: DAI PIÙ SEMPLICI E RAPIDI  
AGGIUSTAMENTI ON BOARD ALLE FUNZIONALITÀ PIÙ  
AVANZATE, INDUSTRIA 4.0 PER LE LINEE DI PRODUZIONE.



### ERGOVIT 220

AVVITATORE A PISTOLA CON AVVIAMENTO COMBINATO A  
PULSANTE/SPINTA.



### ERGOMAS 120

MASCHIATURA M12 SU ACCIAIO



### ERGON 100

TRAPANO PER FORATURA 10 MM SU ACCIAIO



### BASCO G

STAZIONE DI AVVITATURA AUTO ALIMENTATA A COLONNA,  
ORIENTAMENTO VITI A CASSETTO BASCULANTE

Siamo distributori ufficiali per il Veneto di Alumotion, importatore di Universal Robot, che è primo produttore al mondo di robot collaborativi i quali possono essere implementati praticamente in qualsiasi settore industriale e che sono inoltre facilmente gestibili e programmabili da parte di qualsiasi dipendente.

I robot possono lavorare fianco a fianco coi dipendenti condividendone con tutta la sicurezza gli spazi di lavoro. I costi sono contenuti e alla portata di tutti, perché i robot collaborativi UR sono caratterizzati da un tempo di recupero medio dell'investimento di circa 195 giorni.



## • FACILITA' DI PROGRAMMAZIONE

## • IMPOSTAZIONE RAPIDA

## • MASSIMA FLESSIBILITA



## • COLLABORATIVO E SICURO

**UR 3:** peso: 11 kg; portata: 3 kg; braccio: 500 mm; rotazione giunti: infinita per giunto 6, +/- 360° gli altri; ripetibilità: +/- 0.1 mm; classificazione: IP54; alimentazione: 100-240 V c.a., 50-60 Hz.

**UR 5:** peso: 18 kg; portata: 5 kg; braccio: 850 mm; rotazione giunti: +/- 360° su tutti i giunti; ripetibilità: +/- 0.1 mm; classificazione: IP54; alimentazione: 200-240 V c.a., 50-60 Hz.

**UR 10:** peso: 28 kg; portata: 10 kg; braccio: 1300 mm; rotazione giunti: +/- 360° su tutti i giunti; ripetibilità: +/- 0.1 mm; classificazione: IP54; alimentazione: 200-240 V c.a., 50-60 Hz.

**UR 16:** peso: 33.1 kg; portata 16 kg; braccio 900 mm; rotazione giunti: +/- 360° su tutti i giunti; ripetibilità: +/- 0.1 mm; classificazione: IP54; alimentazione: 200-240 V c.a., 50-60 Hz.

## DOVE POTER APPLICARE I COBOT?

I cobot Universal Robots stanno portando l'**automazione flessibile** a produttori di tutte le dimensioni.

Dall'assemblaggio alla verniciatura, dalla pallettizzazione all'avvitatura, dall'imballaggio alla lucidatura, dallo stampaggio a iniezione alla saldatura o **qualsiasi altra attività tu possa immaginare, è automatizzabile con i nostri cobot da parte di qualsiasi dipendente.**



Ciò è reso possibile grazie a una serie di **servopinze pneumatiche ed elettriche.**

Pensate per manipolare una grande varietà di oggetti utilizzando un solo organo di presa, **eliminando l'utilizzo di sistemi per il cambio rapido di pinze.**

Oltre a questi ultimi sono disponibili moltissimi altri **kit a completamento del braccio robotico, come:**

- **sistemi di visione**
- **sistemi di presa a vuoto**
- **sistemi di levigatura**
- **sensori di forza**
- **sistemi di vibrazione**





## BETA 2056E/I

**VALIGIA PORTAUTENSILI CON ASSORTIMENTO DI 146 UTENSILI PER MANUTENZIONI UNIVERSALI**

**PANNELLO PORTAUTENSILI REMOVIBILE**

**TERMOFORMATO MORBIDO PORTAUTENSILI INTEGRATO**

**PROFILATA IN ALLUMINIO CON ANGOLI RINFORZATI ANTIURTO**

## ARTICOLO 2056E/I-20

**VALIGIA CON ASSORTIMENTO DI 163 UTENSILI**

**PER MANUTENZIONE GENERALE**



## BETA 900/C39

**ASSORTIMENTO:**

- 11 - CHIAVI A BUSSOLA ESAGONALI DA 1/4 DAL 5 AL 14**
- 21 - INSERTI PER AVVITATORI**
- 7 - ACCESSORI**



## BETA C24S/5

CASSETTIERA VUOTA CON 5 CASSETTI.

DISPONIBILE IN 3 COLORI



## ARTICOLO 2400E/VO BETA EASY

ASSORTIMENTO DI 196 UTENSILI PER L'INDUSTRIA



## ARMADIO A CASSETTI MASTER



## CONTENITORI PER LA LOGISTICA IN PLASTICA E METALLO

## BENNA PORTAROTTAMI RIBALTABILE



Siamo diretti distributori per il Veneto dell'azienda Elephant, presente sul mercato da oltre 35 anni con una vastissima **gamma di prodotti per il sollevamento e la movimentazione**. L'ampia esperienza le permette di studiare e risolvere ogni specifica esigenza in maniera ottimale, garantendo elevati standard di qualità, **massima funzionalità degli impianti e progettazione di sistemi personalizzati per diverse esigenze di movimentazione**.



**GRU A BANDIERA**



**GRU A PORTALE**



**PARANCHI PER GRU**



**IMPIANTI SOSPESI**



**CARROPONTE**



**SOLLEVATORE A  
DEPRESSIONE**



### **Transpallet Cod. 05.9500010V**

**Portata 2500 kg**  
**Dimensioni forche: 540 x 1150 mm**  
**Altezza forche: 80 ÷ 200**  
**Ruota anteriore doppia**  
**Peso: 65 kg**

**€ 299,00**



## I NOSTRI MARCHI RAPPRESENTATI



SCOPRI I NOSTRI USATI su:

[www.maggiolo-attrezzature.com](http://www.maggiolo-attrezzature.com)









## CONTATTI



*[www.maggiolo-attrezzature.com](http://www.maggiolo-attrezzature.com)*



*Via Frattina, 46/a. 35011 Campodarsego*



*[commerciale@maggiolo-attrezzature.com](mailto:commerciale@maggiolo-attrezzature.com)*



*Tel: 049/9200840 • Fax: 049/9201012*